



FOTON

e AUMARK



e AUMARK 2026



Especificações Técnicas

Motor	Modelo / Tipo	FTTBP150A/ Síncrono de Imã Permanente
	Potência / Máxima –kW (cv)	150kw (177 cv)
	Torque / Máximo –Nm.	560 Nm.
	Norma de emissões	Zero emissões (100%elétrico)
	Tração	4x2
Suspensão	Dianteira	Mola trapezoidal– 3 lâminas
	Traseira	Mola trapezoidal –4 + 2 lâminas
Direção	Modelo/Tipo	Eletro–hidráulica com volante multifuncional.
Rodas e Pneus	Rodas	Alumínio
	Pneus	215/75R17.5
Freios	Tipo	Freios de serviço pneumático ABS+EBD+ESC
	Dianteiro	Discos
	Traseiro	Discos
	Freio de estacionamento	Pneumático com Mola acumuladora
Baterias	Fornecedor	CATL
	Tipo	LFP(Lítio Ferro Fosfato)
	Tensão nominal	502 V
	Capacidade de Energia	100,46 kWh
	Tempo de recarga (20% - 100%)	5h –AC/ 1h - DC
	Padrão de carregamento	CCS Tipo 2
Sistema de baixa voltagem (acessórios)	24V (2x12V)	
Pesos (kg)	PBT- Homologado	8.500 kg
	Peso por eixo (dianteiro / traseiro)	2.720 kg / 5.780 kg
	Peso em ordem de marcha	3.080 kg / 3.185 kg
Itens de série		Standard
	Farol de rodagem diurna em LED	✓
	Faróis de neblina	✓
	Painel de instrumentos digital	✓
	Acendimento automático dos faróis	✓
	Radio MP3 com entrada USB	O
	Central multimidia MP5+ Bluetooth	✓
	Vidro elétrico	✓
	Ar condicionado	✓
	Alarme de ré	✓
	Sensor de estacionamento traseiro	✓
	Defletor	O
	ePTO(Tomada de força elétrica)	✓
	Camera de ré	✓
	Sensor de monitoramento de pressão - TPMS	✓
	Sistema de Alerta de Saída de Faixa- LDWS	✓
Assistente de partida em rampa (HSA)	✓	
Assistente ante derrapante das rodas (ASR)	✓	
Sistema de Freios Antibloqueio (ABS)	✓	



Dimensões

Versão		E Aumark 9T	E Aumark 9TL	
Pesos (kg)	Peso em ordem de marcha	3.080	3.185	
	Limite de Carga	Eixo dianteiro - Técnico	2.720	
		Eixo traseiro - Técnico	5.780	
		Peso bruto total (PBT)- Legal	8.500	
		Peso bruto total (PBT)- Técnico	8.500	
		Carga útil + carroceria	5.420	5.315
		Peso bruto total combinado (PBTC)	8.500	
Capacidade máxima de tração	-			
Dimensões	A - Comprimento total (mm)	5.995	6.965	
	B - Largura máxima dianteira (mm)	2.205		
	C - Altura (mm)	2.280		
	D - Distância Entre-eixos (mm)	3.360	3.800	
	E - Largura máxima traseira (mm)	2.205		
	F - Balanço dianteiro (mm)	1.120		
	G - Balanço traseiro (mm)	1.515	2.045	
	H - Distância do solo (mm)	175		
	I - Bitola dianteira (mm)	1.780		
	J - Bitola traseira (mm)	1.720		
	K - Comprimento plataforma de carga (mm)	4.170	5.140	
	L - Ângulo de entrada	19°		
	M - Ângulo de saída	16°		

Obs.: Os pesos podem sofrer alterações devido aos itens opcionais. Tolerância + ou - 3%. (Referência NBR ISO 1176)
 Dados Técnicos sujeitos a alterações sem aviso prévio. Imagens meramente ilustrativas. Ed.1 - 01/2026

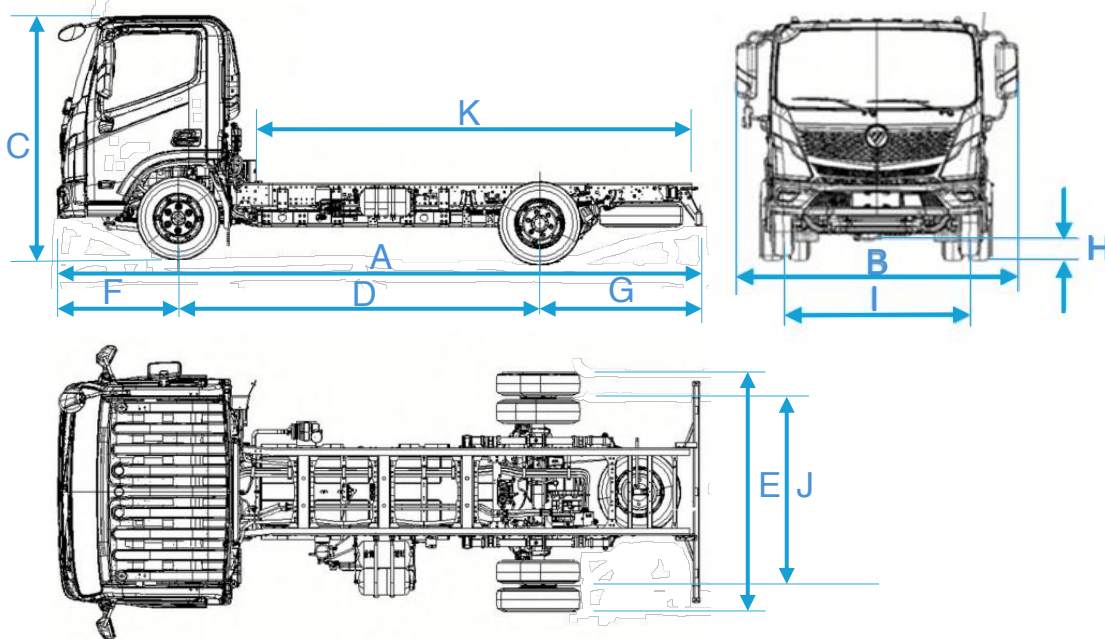

Silêncio, eficiência e potência em movimento. A força do trabalho, agora elétrica.



Tecnologia que simplifica, conforto que surpreende.



Tecnologia em cada detalhe.